

# OCHRONA WŁASNOŚCI PRZEMYSŁOWEJ

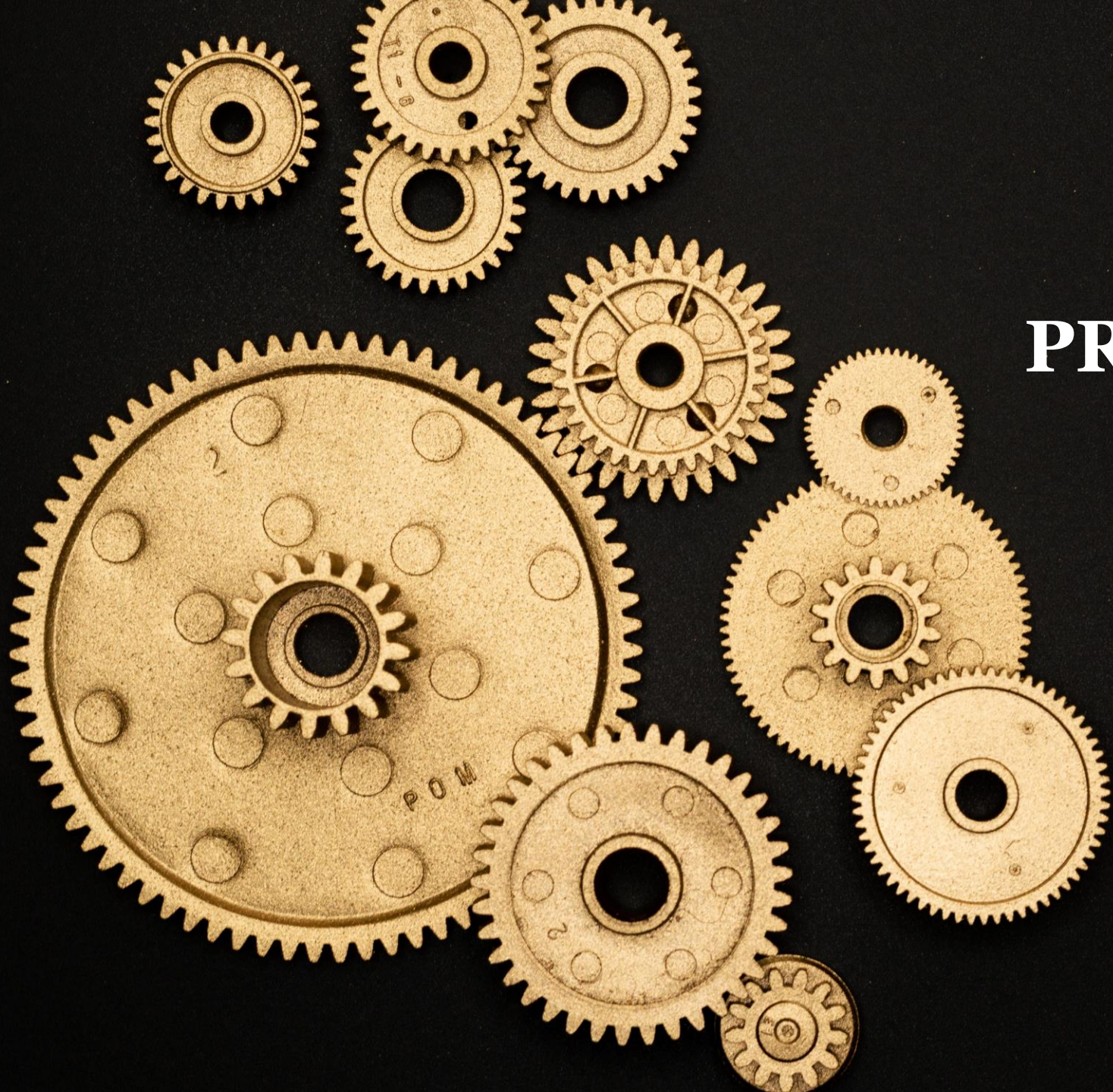

URZĄD PATENTOWY  
RZECZYPOSPOLITEJ POLSKIEJ



# Urząd Patentowy RP

## Główne zadania:

- udzielanie ochrony prawnej na przedmioty własności przemysłowej (przyjmowanie, badanie, rejestracja i publikacja zgłoszeń),
- rozstrzyganie spraw w postępowaniu spornym,
- gromadzenie i udostępnianie dokumentacji i literatury patentowej,
- współtworzenie i popularyzacja zasad ochrony własności przemysłowej.





# Urząd Patentowy RP

## Co oferuje?

- Platforma usług elektronicznych UPRP
  - **Fast track**
  - Zgłoszenia krajowe i płatności elektroniczne
  - E-rejestry
  - E-wyszukiwarka
  - E-powiadomienia
  - Walidacja patentu europejskiego





URZĄD PATENTOWY  
RZECZYPOSPOLITEJ POLSKIEJ

# e-Wyszukiwarka PWP – [uprp.gov.pl](http://uprp.gov.pl)

The screenshot shows the website's header with the Polish Patent Office logo and name, social media icons, and a search bar. The navigation menu includes: O URZĘDZIE, PRZEDMIOTY OCHRONY, AKTUALNOŚCI, PUBLIKACJE, WYSZUKIWARKI, USŁUGI ONLINE, and KONTAKT. A large red arrow points to the 'WYSZUKIWARKI' menu item. The main banner features the text 'www.LiSieKonkrety.gov.pl' and the 'PLAN DLA PRACY I ROZWOJU' logo with the tagline 'PRACA • ROZWÓJ • BEZPIECZEŃSTWO'. A red footer bar contains the text: 'ZACHĘCAMY DO DOKONYWANIA ZGŁOSZEŃ ORAZ PROWADZENIA KORESPONDENCJI W FORMIE ELEKTRONICZNEJ, ZA POŚREDNICTWEM PUEUP'.



WZORY PRZEMYSŁOWE

Przekonaj się jak szybko zarejestrować wygląd zewnętrzny swojego produktu.



# Urząd Patentowy RP

## Co oferuje?

## Działania edukacyjne

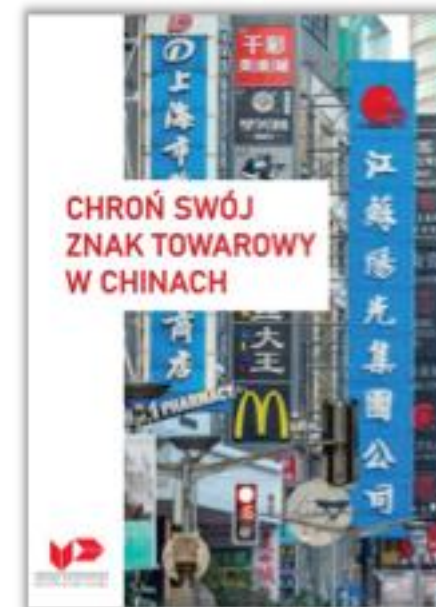
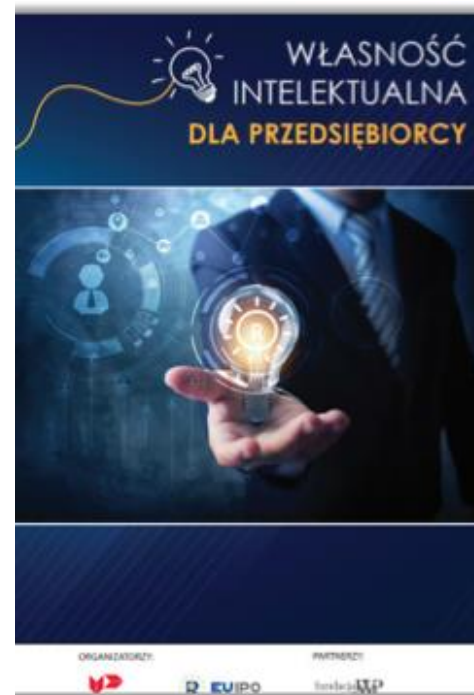



# Urząd Patentowy RP

## Co oferuje? Centrum informacji



URZĄD PATENTOWY  
RZECZYPOSPOLITEJ POLSKIEJ

STRONA GŁÓWNA UPRP > CENTRUM INFORMACJI

### Centrum Informacji

Centrum Informacji to zespół wykwalifikowanych konsultantów, którzy udzielają informacji ogólnych z zakresu ochrony **własności intelektualnej**, ze szczególnym uwzględnieniem spraw dotyczących **własności przemysłowej** i działalności Urzędu, z wykorzystaniem różnych kanałów komunikacji oraz zajmują się popularyzacją wiedzy w tym zakresie.

**WAŻNE!** Szanowni Państwo, w okresie zagrożenia epidemicznego dostęp do kontaktu bezpośredniego z Konsultantami Centrum Informacji będzie ograniczony, zachęcamy do wybierania innych form kontaktu, takich jak: telefon, e-mail, wirtualne okno obsługi informacyjnej, live-chat oraz Front Office przy Chmielnej 73.

Dziękujemy za Państwa wyrozumiałość!

**NAPISZ:** Centrum.Kontaktowe@uprp.gov.pl lub użyj Formularza kontaktowego w dole tej strony.

**ZADZWOŃ:** (22) 579 05 55

Zapraszamy od poniedziałku do piątku w godzinach od 8:00 do 16:00.

**Punkt Kontaktowy** pomiędzy Urzędem Patentowym RP (UPRP) a chińskim odpowiednikiem - Narodową Administracją Własności Intelektualnej ChRL (CNIPA).

- WIRTUALNE OKNO OBSŁUGI INFORMACYJNEJ
- FRONT OFFICE UPRP CHMIELNA 73
- PUNKT SPOTKAŃ Z EKSPERTAMI
- SYSTEM KOMUNIKACJI NIEWERBALNEJ
- NAJCZĘŚCIEJ ZADAWANE PYTANIA
- WRZUTNIA NA DOKUMENTY



# Urząd Patentowy RP

## Co oferuje? E-Baza Wiedzy

Menu



### WŁASNOŚĆ INTEKTUALNA

Część 1. Własność intelektualna jako element strategii biznesowej przedsiębiorstwa

3/43



#### Tematyka szkolenia:

- własność intelektualna,
- miejsce strategii zarządzania własnością intelektualną w strategii zarządzania przedsiębiorstwem,
- modele zarządzania własnością intelektualną,
- tworzenie strategii zarządzania własnością intelektualną,
- narzędzia prawne i organizacyjne sprzyjające realizacji strategii zarządzania własnością intelektualną.



The screenshot shows the website interface for the Polish Patent Office. At the top, there is a navigation bar with the logo and name of the office, social media icons, and a search bar. Below the navigation bar, the main content area is titled "e-Baza Wiedzy" and contains a list of services and information. The footer includes logos for the Polish Government, the Polish Patent Office, and the European Union, along with a grid of links for various services and contact information.

URZĄD PATENTOWY  
RZECZYPOSPOLITEJ POLSKIEJ

STRONA GŁÓWNA UPRP > USŁUGI ONLINE > E-BAZA WIEDZY

**e-Baza Wiedzy**

**e-Baza Wiedzy (Witryna i Platforma Edukacyjna)**

- e-Baza Wiedzy stanowi internetowe kompendium wiedzy z zakresu szeroko rozumianej problematyki ochrony własności przemysłowej i intelektualnej, w tym także zarządzania prawami wyłącznymi, transferu technologii. Serwis zawiera informacje, publikacje, bazy danych, wyszukiwarki i inne materiały niezbędne dla skutecznego zarządzania własnością przemysłową i intelektualną. [Najczęściej zadawane pytania](#)
- Przygotowaliśmy dla Państwa kursy e-learningowe dotyczące wypełnienia wniosków o uzyskanie patentu na wynalazek czy uzyskania prawa ochronnego na znak towarowy. [Platforma Edukacyjna](#)
- Serwis udostępnia informacje oraz umożliwia efektywny kontakt z pracownikami Urzędu poprzez nowoczesne kanały komunikacji. [Centrum Informacji](#)

Załącz konto i sprawdź jakie to proste

Fundusze Europejskie  
Urząd Patentowy Rzeczypospolitej Polskiej  
PUeUP  
Unia Europejska

O NAS  
Informacje podstawowe  
Kierownictwo  
Statystyki i raporty roczne  
Praca w Urzędzie

NASZE USŁUGI  
e-Wyszukiwarka  
e-Rejestry  
Międzynarodowe bazy danych  
Najczęściej zadawane pytania  
Słownik terminów

NA SKRÓTY  
Zamówienia publiczne  
Akty prawne  
Klasyfikacje  
Formularze do wydruku  
Konwergencja

INNE PRZYDATNE LINKI  
Ośrodki informacji patentowej  
Krajowe urzędy ds. własności intelektualnej na świecie  
Międzynarodowe i regionalne organizacje ds. własności intelektualnej  
Lista rzeczników patentowych

KONTAKT  
Najbliższe do nas  
Newsletter  
Dane adresowe  
Dla mediów  
Patronaty

Download on the App Store  
GET IT ON Google play

Klauzula informacyjna RODO | Warunki korzystania | Wyłączenie odpowiedzialności | Deklaracja dostępności | Słownik terminów



URZĄD PATENTOWY  
RZECZYPOSPOLITEJ POLSKIEJ

# Ochrona własności przemysłowej w rzemiośle

- **reputacja** - wynikająca z ich stylu, pochodzenia lub jakości
- **wygląd zewnętrzny**  
- ich kształt i konstrukcja
- **technologia** wykorzystana do jego wytworzenia



DESIGN







# Ochrona własności przemysłowej w rzemiośle

- **reputacja** chroniona znakami towarowymi, zbiorowymi lub certyfikacyjnymi, oznaczeniami geograficznymi lub przepisami dot. nieuczciwej konkurencji
- **wygląd zewnętrzny** – wzorem przemysłowym
- **technologia** może być wynalazkiem lub wzorem użytkowym;



DESIGN



# Własność przemysłowa - **korzyści**

- wzmacnia **pozycję na rynku** i pozwala osiągnąć **przewagę konkurencyjną** dzięki **monopolowi**

firmy będące właścicielami praw własności intelektualnej generują średnio **o 20% wyższe przychody** na pracownika niż pozostałe przedsiębiorstwa; w tym jeśli posiadają patent to generują **wyższe przychody średnio o 53%**, zaś wzór przemysłowy generuje +30% przychodów





# Własność przemysłowa - **korzyści**

- **minimalizuje ryzyko** naruszeń i ułatwia dochodzenie ewentualnych **roszczeń**,



# Własność przemysłowa - **korzyści**

- prawa własności intelektualnej jako składnik majątku firmy mogą być **licencjonowane** lub **zbywane** – przez co stanowić formę zabezpieczenia **kredytów** lub **źródło przychodu** np. z tytułu opłat licencyjnych,





# Własność przemysłowa - **korzyści**

- podnosi **prestiz**



# Własność przemysłowa - **koszty**

- **opracowanie i wdrożenie** rozwiązania (oraz strategii zarządzania własnością intelektualną),
- **usługi prawne** związane z uzyskaniem praw wyłącznych (np. rzecznik patentowy),
- opłaty **urzędowe**,
- **spory** prawne, sądowe i pozasądowe (np. arbitraż),
- specjalistyczne **tłumaczenia**;

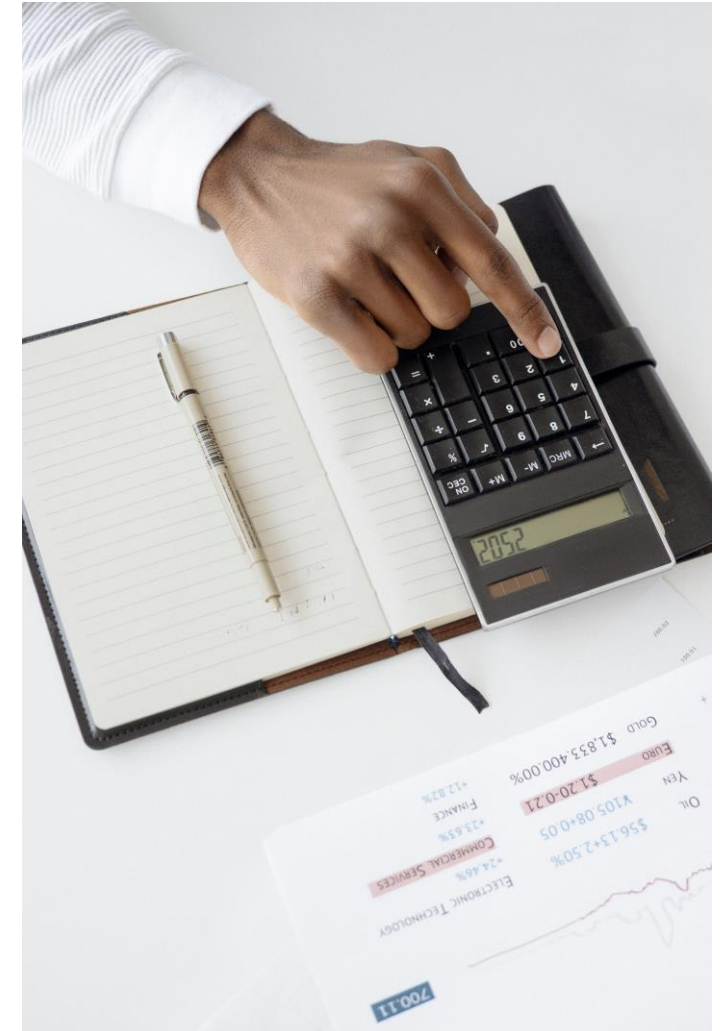

# Własność intelektualna – elementy

- Prawa własności przemysłowej:
  - ✓ patent (na wynalazek) (20),
  - ✓ wzór użytkowy (10),
  - ✓ znak towarowy (10+),
  - ✓ wzór przemysłowy (25),
  - ✓ *topografie układów scalonych (10),*
  - ✓ *oznaczenia geograficzne;*

Prawa autorskie i prawa pokrewne (utwór),  
Tajemnica przedsiębiorstwa,  
Ochrona wizerunku, ochrona baz danych, ochrona nowych odmian roślin...

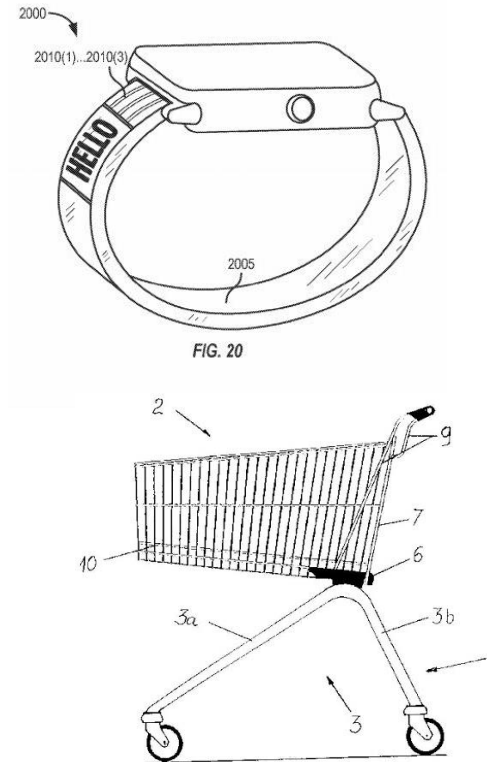
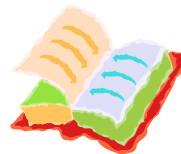

# Wynalazek

- Rozwiązanie **techniczne** – określone za pomocą cech technicznych bądź technicznego oddziaływania na materię. (Przykładami rozwiązań nietechnicznych są: plany biznesowe, programy komputerowe etc.)
- **Nowe** w skali światowej,
- **Nieoczywiste** (posiadające poziom wynalazczy),
- Nadające się do **przemysłowego stosowania** (powtarzalne).

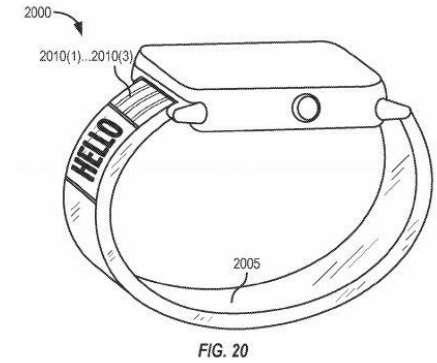



# Patent – podstawowe informacje

- Warunkiem uzyskania patentu jest **ujawnienie** nowego rozwiązania, które dotychczas nie było częścią stanu techniki,
- Ochrona patentowa ma charakter „umowy społecznej”. Zgłaszający w zamian za ujawnienie rozwiązania społeczeństwu, uzyskuje monopol.
- **Czas trwania patentu** wynosi maksymalnie **20 lat od daty dokonania zgłoszenia** wynalazku w Urzędzie Patentowym RP.



# Wzór użytkowy (10)

**Nie patentuje się** – a uzyskuje **prawo ochronne**; wzór użytkowy to:

- **nowe** i nadające się do **przemysłowego** zastosowania rozwiązanie o charakterze **technicznym**, dotyczące kształtu lub budowy przedmiotu o trwałej postaci albo przedmiotu składającego się ze związanych ze sobą funkcjonalnie części o trwałej postaci
- Może być on więc rozwiązaniem wynikającym w sposób oczywisty ze stanu techniki!
- Czasem nazywany „małym patentem”

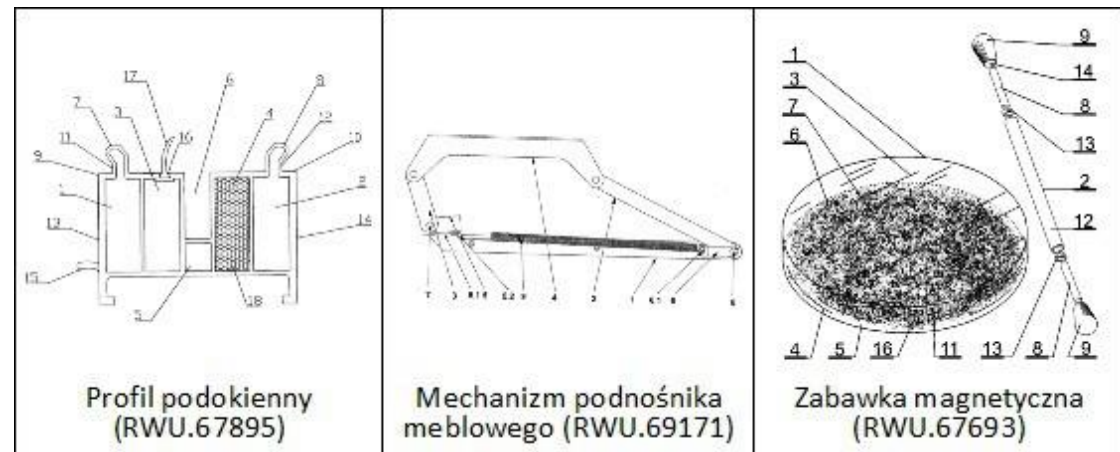

# Wzór przemysłowy (25)

**Nowa** i posiadająca **indywidualny** charakter **postać wytworu** lub jego części, nadana mu w szczególności przez cechy linii, konturów, kształtów, kolorystykę, fakturę lub materiał wytworu oraz przez jego ornamentację.



Fortepian Whaleton  
– aut: Robert Majkut



Tramwaj bydgoskiej firmy PESA S.A.



Fotel IKEA  
STRANDMON

# Znak towarowy (10+)

Znakiem towarowym może być **każde oznaczenie umożliwiające odróżnienie towarów jednego przedsiębiorstwa od towarów innego przedsiębiorstwa** oraz możliwe do przedstawienia w rejestrze znaków towarowych w sposób pozwalający na ustalenie jednoznacznego i dokładnego przedmiotu udzielonej ochrony.



Bank Polski

RESERVED

SAMSUNG



URZĄD PATENTOWY  
RZECZYPOSPOLITEJ POLSKIEJ

# Kontakt

[radoslaw.pleskot@uprp.gov.pl](mailto:radoslaw.pleskot@uprp.gov.pl)

Dziękuję! 😊